



ENVIRONNEMENT

# BF

Gyrobroyeur forestier



FABRICATION  
FRANÇAISE



# QUIVOGNE

[quivogne.fr](http://quivogne.fr)



# BF

## Gyrobroyeur

Le **BF** est un broyeur forestier permettant les travaux lourds et intensifs.

- + Sa caisse d'épaisseur **12 mm** et son boîtier de **160 CV** lui offrent une résistance et une puissance à toute épreuve.
- + Sa caisse est munie d'un **becquet arrière** favorisant le travail en marche arrière ou en poste inversé. L'engouffrement de la végétation est alors optimal et le broyage de qualité.



ROUTES FORESTIÈRES



JEUNES FORÊTS

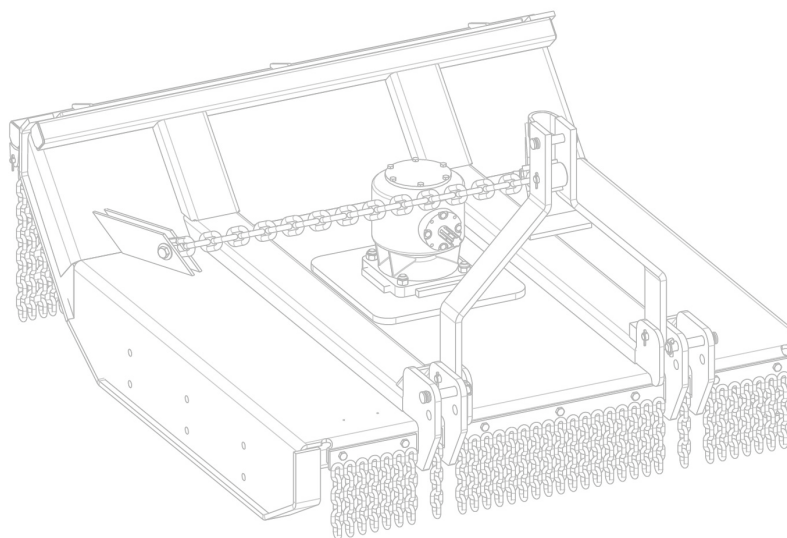

### Les options

- + Patins réglables
- + Hélice 3 couteaux articulés
- + Tôle de blindage, épaisseur 10 mm
- + Cardan roue libre
- + Boîtier 1000 trs/min



### Les points forts

- + Broyeur extra robuste pour les travaux forestiers
- + Pare-chaîne avant
- + Boîtier renforcé
- + Pare-chaîne et becquet arrière
- + Plateau 3 chaînes



## Les caractéristiques techniques

Modèles	BF15	BF18
Largeur de travail (m)	1,5	1,8
Largeur de transport (m)	1,7	2
Poids (kg)	1100 kg	1250 kg
Attelage	En chape, 3 <sup>ème</sup> point flottant, Cat. 2	
Caisse en tôle	Épaisseur 12 mm, renforcée	
Boîtier	160 CV	
Plateau	3 chaînes	
Chaînes	À l'avant et à l'arrière	
Becquet	À l'arrière	
Cardan	1" 3/8 6 cannelures à limiteur de couple	
PDF	540 trs/min	

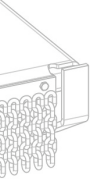

Largeur de travail  
**1,5 à 1,8 m**



Largeur de transport  
**1,7 à 2 m**



Puissance recommandée  
**120 à 130 cv**



# Nous sommes à votre écoute

NOUS CONTACTER

Z.I. des etrapeux 70500 JUSSEY

03 84 68 04 00

contact@quivogne.fr

 @QuivogneFrance

 @Quivogne\_France

 @quivognefrance

 @Quivognefr



## Votre distributeur Quivogne



Quivogne, spécialiste du travail du sol

